



Сборка задней левой внутренней панели

53-1 Задняя левая внутренняя панель

53-2 Декоративный элемент

53-3 Винты 2,3 × 4 мм (MP01)

53-4 Механизм складывания заднего сиденья

ДЕТАЛИ К ВЫПУСКУ 53

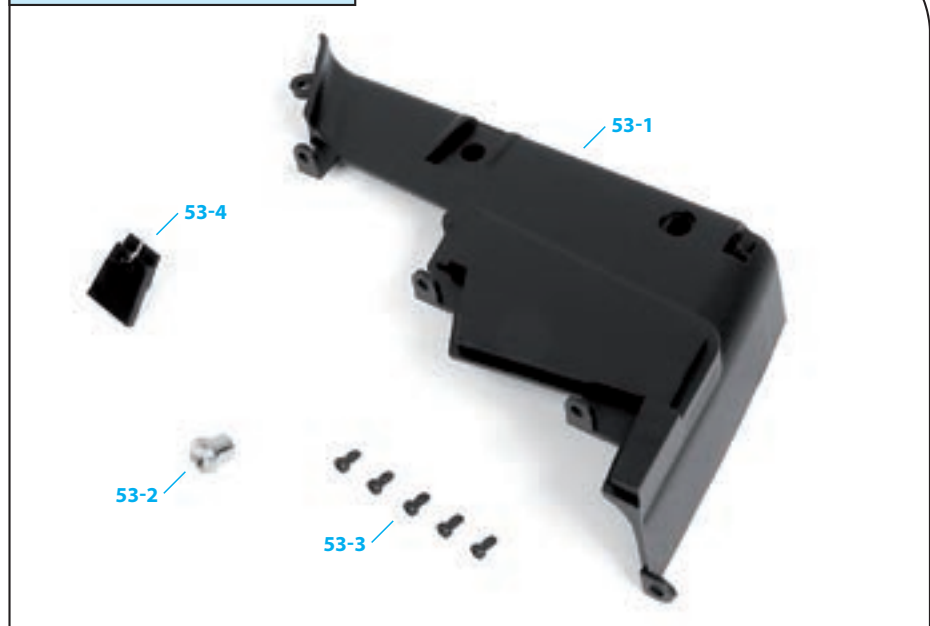

ПРИМЕЧАНИЕ: представленные на фото детали могут незначительно отличаться от деталей, полученных с этим выпуском.

ИНСТРУКЦИЯ ПО СБОРКЕ

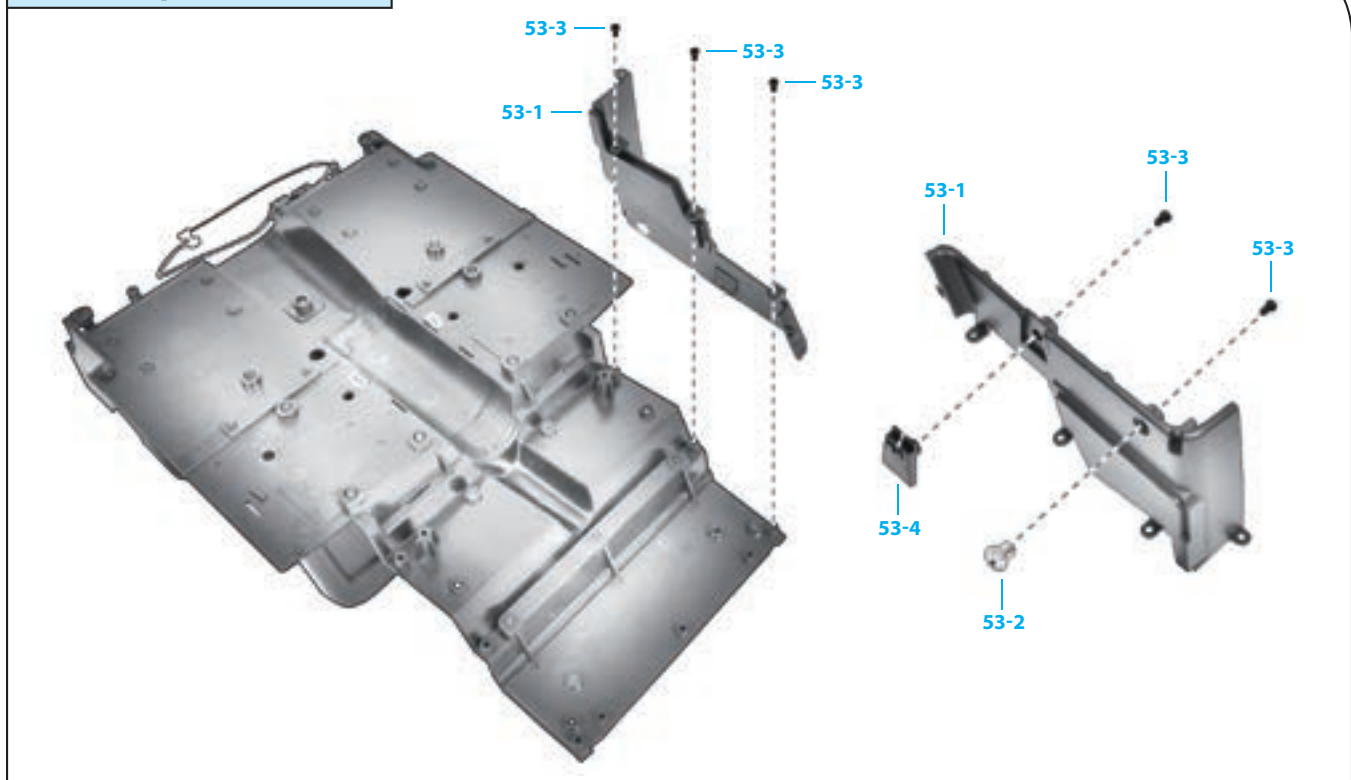

Шаг 53-А

На задней левой внутренней панели (53-1) есть отверстие, в которое надо вставить декоративный элемент (53-2). Обратите внимание: и декоративный элемент, и отверстие в панели имеют одну плоскую сторону, определяющую правильное положение обеих деталей.



Шаг 53-В

Вставьте декоративный элемент в отверстие в панели. Убедитесь, что деталь вставлена полностью.



Шаг 53-С

Переверните собранный фрагмент, придерживая декоративный элемент. Чтобы он не выпал, закрепите его винтом MP01 (53-3). Не закручивайте винт слишком крепко.

Шаг 53-Д

Защелкните механизм складывания заднего сиденья (53-4) в предназначенном для него месте. На увеличенном фрагменте фото показано, как должна выглядеть деталь.





Шаг 53-E

Снова переверните собранный фрагмент. Удерживайте его одной рукой, чтобы деталь не выскочила, и закрепите ее другим винтом MP01 (53-3). Будьте осторожны, не закручивайте винт слишком сильно.



Шаг 53-F

Возьмите деталь пола и разместите ее на рабочем столе нижней частью вверх. Сориентируйте заднюю внутреннюю панель так, как показано на фото, и совместите отверстия в ее нижней части с выступами на полу.

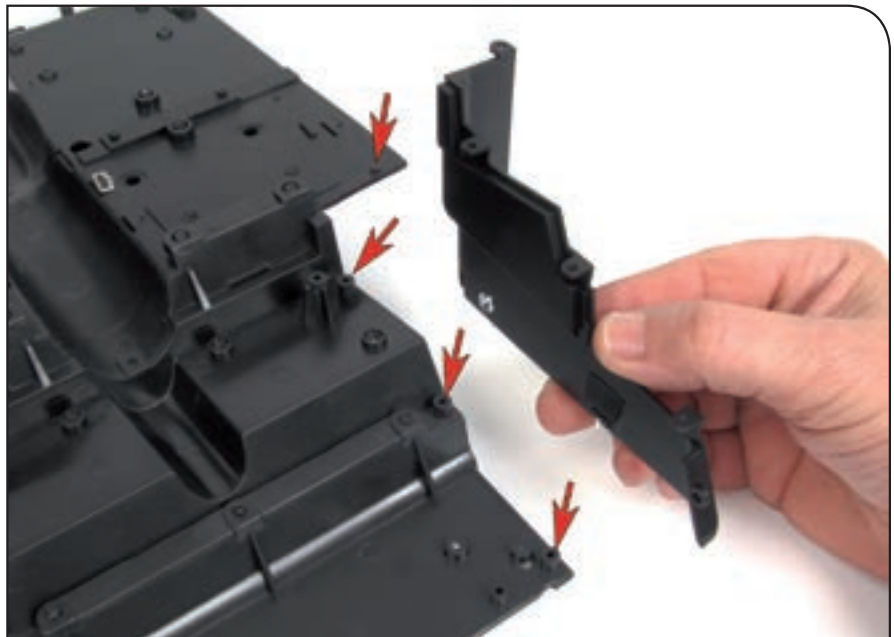

Шаг 53-G

Поместите первый винт MP01 (53-3) в место соединения, обозначенное стрелкой в крайнем левом углу фото. Не закручивайте винт слишком сильно. Убедитесь, что верхний выступ на полу (обозначенный стрелкой справа) совпадает с отверстием.



Сборка задней левой внутренней панели

Шаг 53-Н

Окончательно закрепите панель при помощи еще двух винтов MP01. Не закручивайте их слишком плотно.



Шаг 53-И

Так выглядит задняя левая внутренняя панель после установки на пол автомобиля.



РЕЗУЛЬТАТ СБОРКИ

Детали после окончательной сборки

Так ваша модель Ford Mustang Shelby GT-500 (1967) будет выглядеть после сборки.

